 Instrukcja użytkowania i konserwacji
żaluzji listewkowych zewnętrznych (fasadowych)
w systemie **SZF SKYFLOW**

***Treść zawarta w dokumentacji podlega ochronie zgodnie z obowiązującymi przepisami prawa Rzeczypospolitej Polskiej, w szczególności ustawą z dnia 4 lutego 1994 r. o prawie autorskim i prawach pokrewnych (j.t. Dz. U. z 2021 r. poz. 1062.), a także zgodnie z przepisami prawa Unii Europejskiej, w szczególności Dyrektywą 2001/29/WE Parlamentu Europejskiego i Rady z dnia 22 maja 2001 r. w sprawie harmonizacji niektórych aspektów praw autorskich i pokrewnych w społeczeństwie informacyjnym (Dz.Urz.UE. 2001, L 167, s. 10 z późn. zm.).
Wszelkie pobieranie lub powielanie w celu dalszego rozpowszechniania całości lub części dokumentacji, bez zgody Aluprof SA., jest nielegalne i podlega odpowiedzialności karnej i cywilnoprawnej.***

SPIS TREŚCI

1. WPROWADZENIE	4
1.1. Objasnienie definicji i symboli	4
1.2. Informacje ogólne.....	4
2. WARUNKI BEZPIECZEŃSTWA	5
3. INFORMACJE O WYROBIE	5
3.1. Parametry techniczne sterowania.....	6
4. UŻYTKOWANIE I OBSŁUGA	6
4.1. Użytkowanie	6
4.2. Obsługa	8
4.2.1. Sterowanie ręczne	9
4.2.2. Sterowanie elektryczne.....	9
5. KONSERWACJA I NAPRAWY	10
5.1. Konserwacja.....	11
5.2. Naprawy	12
5.3. Przeglądy techniczne.....	12
6. ZAGROŻENIA	13
7. DEMONTAŻ I LIKWIDACJA WYROBU	13
8. OZNAKOWANIE WYROBU	13
9. INSTRUKCJA MONTAŻU	14
9.1. Instrukcja montażu żaluzji fasadowej w systemie adaptacyjnym typu SZF/A	14
9.2. Instrukcja montażu Żaluzji Fasadowej w systemie podtynkowym typu SZF/P	14
9.3. Instrukcja montażu Żaluzji Fasadowej w systemie samonośnym typu SZF/S	14
9.4. Instrukcja montażu Żaluzji Fasadowej w systemie podtynkowym typu SZF/BX1	14

Ważna instrukcja dotycząca bezpieczeństwa.

OSTRZEŻENIE!

**Postępowanie według niniejszej instrukcji jest istotne dla
bezpieczeństwa osób. Zachowaj tę instrukcję.**

Jeśli instrukcja zawiera zwroty niezrozumiałe lub jeśli pojawiają się wątpliwości w jej interpretacji,
przed instalacją lub użytkowaniem żaluzji zalecamy kontakt z producentem.

INSTRUKCJA UŻYTKOWANIA I KONSERWACJI ŻALUZJI LISTEWKOWYCH ZEWNĘTRZNYCH (FASADOWYCH) W SYSTEMIE SZF SkyFlow

1. WPROWADZENIE

Wszystkie wyroby produkowane przez Aluprof zostały zaprojektowane w najwyższym standardzie z uwzględnieniem funkcjonalności, estetyki oraz komfortu użytkowania. Praca konstruktorów opiera się na współczesnej wiedzy w zakresie projektowania, a osoby odpowiedzialne za produkcję korzystają z najnowszej wiedzy z dziedziny technologii wytwarzania, co gwarantuje bezpieczeństwo użytkowania wyrobów.





1.1. Objaśnienie definicji i symboli

Producent - oznacza podmiot, który produkuje i wprowadza wyrób do obrotu pod własną nazwą lub znakiem firmowym. Wyrobem jest żaluzja listewkowa zewnętrzna. Producentem jest firma Aluprof.

Dostawca - oznacza osobę fizyczną lub prawną, która udostępnia na rynku wyrób innego producenta. Dostawca może być jednocześnie montażystą wyrobu.

Użytkownik wyrobu - osoba korzystająca z zainstalowanego wyrobu.

W niniejszej instrukcji zawarte są informacje specjalne, wyszczególnione znakiem graficznym, z którymi należy się uważnie zapoznać.

Piktogram	Znaczenie	Opis
	INFORMACJA	Symbol oznaczający ważną informację, z którą należy się zapoznać. Nie oznacza sytuacji szkodliwych bądź niebezpiecznych dla ludzi i produktu.
	UWAGA	Oznaczenie sytuacji związanej z wystąpieniem ryzyka uszkodzenia produktu.
	OSTRZEŻENIE	Oznaczenie wszystkich informacji związanych z tematem bezpieczeństwa, których nieprzestrzeganie stwarza zagrożenie dla zdrowia lub życia osób.
	NIEBEZPIECZEŃSTWO	Oznaczenie sytuacji związanej z wystąpieniem zagrożenia dla zdrowia lub życia poprzez porażenie prądem.
	INFORMACJA	Znak mówiący o tym, że produkt nie może być wyrzucany wraz ze zmieszanyymi odpadami komunalnymi.

1.2. Informacje ogólne

Warunki dostaw regulują wszystkie relacje pomiędzy dostawcą a odbiorcą. Warunki określają limity odpowiedzialności oraz wyłączają następstwa strat. Dostawca, bazując na generalnych warunkach dostaw nie bierze odpowiedzialności za straty wynikające z niestosowania się do niniejszej instrukcji z wyjątkiem wad leżących po stronie dostawcy.

 Aluprof SA nie ponosi odpowiedzialności za szkody powstałe z nieprzestrzegania wytycznych zawartych w niniejszej dokumentacji oraz zastrzega sobie prawo wprowadzania w niej zmian.

Nieustannie prowadzone są działania związane z ulepszaniem wyrobu oraz podwyższaniem jakości obsługi i bezpieczeństwem użytkowania.

 Niniejsza instrukcja jest przeznaczona dla użytkownika żaluzji listewkowej zewnętrznej, należy się z nią zapoznać przed pierwszym uruchomieniem żaluzji. Zawiera ona niezbędne informacje, gwarantujące bezpieczne użytkowanie i właściwą konserwację żaluzji. Instrukcję należy zachować przez cały okres użytkowania żaluzji. W przypadku sprzedaży żaluzji należy wraz z nią przekazać niniejszą instrukcję.

 Instrukcja użytkowania i konserwacji dostarczana jest wraz z instrukcją programowania.

 Na właścicielu żaluzji spoczywa obowiązek poinformowania pozostałych użytkowników o informacjach zawartych w niniejszej instrukcji oraz pouczeniu ich, jak zgodnie z zaleceniami używać wyrobu.



- Producent nie przyjmuje odpowiedzialności za szkody powstałe podczas nieprawidłowej eksploatacji, jak również w wyniku złej konserwacji.
- Wszelkie szkody spowodowane działaniem siły wyższej, powstałe na skutek działania szczególnych warunków atmosferycznych lub naturalnego zużycia nie podlegają reklamacji.
- Producent nie bierze odpowiedzialności za dokonane zmiany lub poprawki w konstrukcji wyrobu oraz instalację dodatkowych elementów, które nie zostały przewidziane przez producenta.

2. WARUNKI BEZPIECZEŃSTWA

Spełnienie warunków określonych poniżej jest wymagane w celu zapewnienia bezpieczeństwa użytkowników oraz pracy żaluzji. Warunki odnoszą się do miejsca i sposobu użytkowania żaluzji.



Żaluzji nie należy używać, jeżeli zostanie stwierdzone uszkodzenie przewodów elektrycznych.



Należy zachować szczególne warunki bezpieczeństwa w odniesieniu do małych dzieci oraz osób niepełnosprawnych. Osoby opiekujące się dziećmi ponoszą odpowiedzialność za stosowanie się do instrukcji w zakresie bezpieczeństwa, dostarczonych przez producenta.



Należy dochować wszelkiej staranności w zakresie bezpieczeństwa w obrębie oddziaływania żaluzji na inne przedmioty bądź urządzenia.



W przypadku żaluzji, które mogą być uruchamiane z miejsca poza zasięgiem widzenia wyrobu, użytkownik powinien podjąć odpowiednie środki organizacyjne w obrębie otoczenia żaluzji, aby zapobiec jej uszkodzeniu przy uruchomieniu.



Zabrania się dotykania ruchomych elementów podczas pracy żaluzji, gdyż stwarza to zagrożenie dla zdrowia oraz może być przyczyną uszkodzenia wyrobu.



Zabrania się zdejmowania osłon przeznaczonych do ochrony napędu, a same osłony powinny być mocowane w taki sposób, aby ich wymontowanie było możliwe wyłącznie z użyciem narzędzi.



Jeżeli zasłona wyposażona jest w dodatkowe autonomiczne urządzenia elektryczne (np. czujnik wiatru, słońca, deszczu), należy przestrzegać zasad opisanych w instrukcji dołączonej wraz z urządzeniem.

3. INFORMACJE O WYROBIE

Żaluzja (żaluzja listewkowa zewnętrzna) Aluprof jest przeznaczona do stosowania w budownictwie w celu zapewnienia prywatności oraz zewnętrznej osłony przeciwsłonecznej jako dodatkowe zakrycie otworu budynku (np. okiennego, drzwiowego), stosowana zarówno w budynkach mieszkalnych, użyteczności publicznej lub produkcyjnych, będących w trakcie budowy, jak i w już istniejących. Lamelle żaluzji wykonane są z wysokogatunkowej blachy aluminiowej. Blacha ta jest lakierowana dwustronnie w systemie PE - Polyester. Materiał spełnia Normy Europejskie European Coil Coating Association co zapewnia odporność na warunki atmosferyczne podczas wieloletniego użytkowania. Praca lameli (opuszczanie/podnoszenie/obracanie) odbywa się dzięki sterowaniu elektrycznemu za pomocą przełącznika, nadajnika radiowego lub innego urządzenia z automatycznym sterowaniem wykorzystującego czujniki takie jak np. czujnik deszczu, wiatru czy słońca.

Żaluzje zewnętrzne stanowią nowoczesne rozwiązanie w dziedzinie osłon okiennych i drzwiowych. Dzięki swej lekkiej i prostej konstrukcji są wyrobem mogącym znaleźć zastosowanie niemal w każdym rodzaju budownictwa. Pomimo możliwych do osiągnięcia dużych gabarytów, żaluzja sprawia wrażenie delikatnej, dzięki czemu może stanowić idealne uzupełnienie luksusowego budownictwa.

Do najważniejszych właściwości żaluzji zewnętrznych należą:

- prosty montaż i obsługa,
- płynna regulacja dostępu światła z zewnątrz dzięki możliwości obrotu lamelami w zakresie do 90° i 180°,
- ograniczanie przenikania ciepła do wnętrza przy zachowaniu cyrkulacji powietrza,
- odczuwalne obniżenie poziomu hałasu,
- zabezpieczenie wnętrz przed niechcianymi spojrzzeniami,
- dwa rodzaje lameli: C 80 z zawiniętymi brzegami zapewniający lepszą wytrzymałość, natomiast lamelle Z 90 zapewniają większe zacielenie,
- sterowanie żaluzją przy użyciu silników elektrycznych,
- pełna współpraca z systemami inteligentnej automatyki.

INSTRUKCJA UŻYTKOWANIA I KONSERWACJI ŻALUZJI LISTEWKOWYCH ZEWNĘTRZNYCH (FASADOWYCH) W SYSTEMIE SZF SkyFlow

3.1. Parametry techniczne sterowania

Parametry uzależnione są od wielkości żaluzji oraz konkretnego typu silnika i rodzaju sterowania.

Parametry techniczne sterowania			
Całkowita długość siłownika	229 - 289 [mm]	Napięcie zasilania	230 [V AC]
Moment obrotowy	6 ÷ 20 [Nm]	Częstotliwość	50 [Hz]
Liczba obrotów	24 lub 26 [min ⁻¹]	Temperatura pracy	-20 ÷ + 70 [°C]
Czas pracy	4 ÷ 6 [min]	Stopień zabezpieczenia	IP 44, IP 54
Prąd znamionowy napędu	0,4 ÷ 1 [A]	Długość kabla w wtyczką	0,8 [m]
Pobór mocy	90 ÷ 230 [W]	Przekrój kabla	3 x 0,75 lub 4 x 0,75

Parametry techniczne sterowania	
Liczba obsługiwanych urządzeń (grup)	1 ÷ 15
Zasięg w otwartym terenie	200 [m]
Zasięg w pomieszczeniu	30 [m]

4. UŻYTKOWANIE I OBSŁUGA

Żaluzja i jej elementy składowe została tak zaprojektowana, aby żadna jej część nie została trwale odkształcona podczas normalnego użytkowania.

Należy regularnie sprawdzać wizualny stan techniczny żaluzji. Jeśli zostanie stwierdzona jakakolwiek nieprawidłowość, nie należy uruchamiać żaluzji. W takiej sytuacji zalecamy kontakt z dostawcą lub z jego autoryzowanym przedstawicielem.



Użytkowanie uszkodzonej bądź zdekompletowanej żaluzji oraz samowolne przeprowadzanie napraw może powodować zagrożenie dla zdrowia i życia oraz może być przyczyną utraty gwarancji.



Żaluzja obsługiwana jest napędem elektrycznym, dlatego nie może zostać podniesiona lub opuszczona przy braku napięcia. W związku z czym zalecane jest, zwłaszcza w obszarach o częstych zakłóceniach w dostawach energii, dodatkowe zabezpieczenie dostawy prądu.

4.1. Użytkowanie

Podczas użytkowania żaluzji należy zwrócić uwagę na następujące zalecenia, których nieprzebranie może doprowadzić do uszkodzenia żaluzji:

- silnik żaluzji przeznaczony jest do pracy w ruchu przerywanym do krótkotrwałego użycia i wyposażony jest w wyłącznik termiczny, który wyłącza napęd, gdy silnik jest przeciążony. Ciągła praca żaluzji nie może przekroczyć 4 minut a żaluzja jest ponownie gotowa do użycia po schłodzeniu zabezpieczenia (ok. 15 min.),
- żaluzja może być stosowana maksymalnie do 50 cykli otwarć i zamknięć na dobę,
- podczas zamykania żaluzji należy upewnić się, że na drodze ruchu lameli nie znajdują się żadne osoby lub przedmioty,
- przebywanie w obszarze pracy żaluzji powinno odbywać się jedynie przy całkowitym otwarciu (podniesieniu) i zatrzymaniu żaluzji,
- należy oczyścić lamele z drobnych zanieczyszczeń, które mogą uszkodzić lakierowaną powłokę kurtyny podczas podnoszenia,
- nie należy otwierać żaluzji w przypadku mocnego oblodzenia kurtyny,
- w czasie spodziewanych opadów śniegu lub silnych mrozów zaleca się wyłączenie automatyki czasowej i obsługiwanie żaluzji manualnie,
- w sytuacji wystąpienia silnych podmuchów wiatru (patrz tabela w pkt 4.2. Obsługa), zalecane jest niezwłoczne całkowite podniesienie żaluzji,
- należy zwracać uwagę na jakość stanu technicznego tekstyliów żaluzji (taśmy i drabinki),
- należy unikać kontaktu kurtyny z gorącymi przedmiotami (np. grzałki, piecyki, żelazka),
- nie należy dokonywać własnoręcznych modyfikacji w mechanizmach i konstrukcji żaluzji,
- w przypadku awarii systemu zawieszenia żaluzji należy doprowadzić kurtynę do stanu spoczynku i utrzymać bezpiecznie w tym położeniu do momentu przybycia ekipy serwisowej.



Należy zwracać uwagę, aby okna, które otwierają się na zewnątrz, były zamknięte w momencie pracy żaluzji.

Niewłaściwa eksploatacja żaluzji może spowodować:

- narażenie na niebezpieczeństwo użytkowników,
- powstanie ryzyka uszkodzenia wyrobu,
- zmniejszenie bądź całkowitą utratę funkcjonalności produktu,
- negatywnie wpłynąć na estetykę wyrobu a nawet całego obiektu.



Żaluzja może pełnić wyłącznie funkcję ochrony przed słońcem, kontroli dopływu światła lub zapewnienia prywatności chroniąc przed niechcianymi spojrzami.

INSTRUKCJA UŻYTKOWANIA I KONSERWACJI ŻALUZJI LISTEWKOWYCH ZEWNĘTRZNYCH (FASADOWYCH) W SYSTEMIE SZF SKYFLOW

Podstawowe wytyczne i wskazówki związane z bezpieczeństwem użytkowania żaluzji:

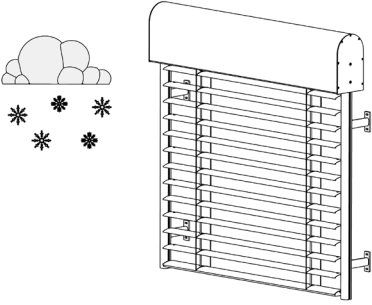
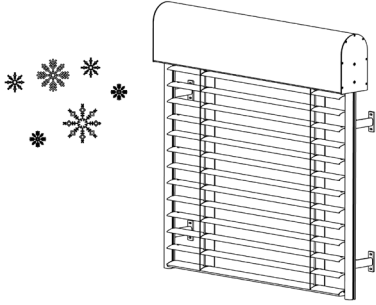
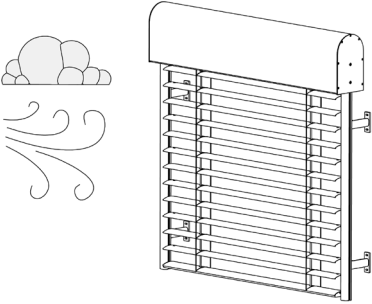
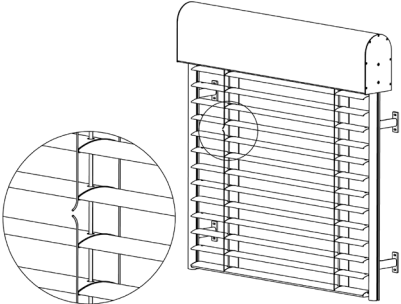
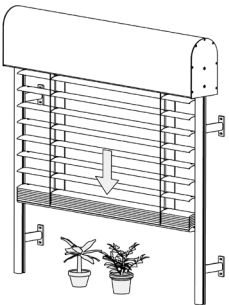
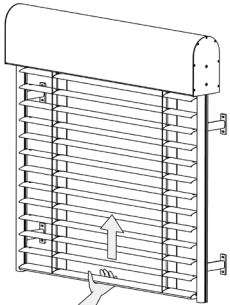
Postępowanie zimą	Obsługa żaluzji podczas mrozów
	
<p>O ile istnieje niebezpieczeństwo oblodzenia żaluzji, należy bezwzględnie wyłączyć automatykę.</p> <p>i Jeżeli napęd żaluzji jest wyposażony w zabezpieczenie przeciążeniowe lub układ wykrywający przeszkodę, wyłączenie automatyki jest zbędne.</p>	<p>W czasie mrozów i opadów śniegu może dojść do oblodzenia żaluzji. W takim przypadku nie należy próbować jej otwierać i zamykać. Żaluzję można eksploatować dopiero po usunięciu oblodzenia.</p> <p>Δ Uruchamianie żaluzji w warunkach mrozu może spowodować jej uszkodzenie.</p>
Obsługa żaluzji przy pogodzie wietrznej	Stan techniczny tekstyliów żaluzji
	
<p>Przy silnym wietrze okno należy zamknąć. Podczas nieobecności należy zadbać o to, aby nie pojawiła się możliwość powstania przeciągów.</p> <p>Δ Opuszczona żaluzja przy jednocześnie otwartym oknie może nie wytrzymać obciążenia wiatrem.</p> <p>i Podana klasa obciążenia wiatrem jest zagwarantowana wyłącznie w przypadku zamkniętego okna.</p>	<p>Należy zwracać uwagę na jakość stanu technicznego taśmy i drabinki.</p> <p>Δ Uszkodzenie taśmy bądź drabinki może spowodować samoczynne opadnięcie lameli i uszkodzenie elementów żaluzji</p>
Strefa pracy żaluzji	Nieodpowiednia obsługa żaluzji
	
<p>W strefie pracy żaluzji nie mogą znajdować się żadne przedmioty oraz osoby, uniemożliwiające jej eksploatację. W przypadku najazdu żaluzji na przeszkodę, należy w pierwszej kolejności nieco podnieść kurtynę, a następnie usunąć przeszkodę.</p> <p>Δ Przesłonięcie lub zablokowanie strefy pracy żaluzji może być przyczyną uszkodzenia wyrobu.</p>	<p>Zabrania się podciągania siłowo żaluzji w górę za pomocą rąk lub jakichkolwiek narzędzi.</p> <p>Δ Próby ręcznego przemieszczania lameli prowadzą do nieprawidłowego funkcjonowania żaluzji lub jej uszkodzenia.</p>

INSTRUKCJA UŻYTKOWANIA I KONSERWACJI ŻALUZJI LISTEWKOWYCH ZEWNĘTRZNYCH (FASADOWYCH) W SYSTEMIE SZF SkyFlow

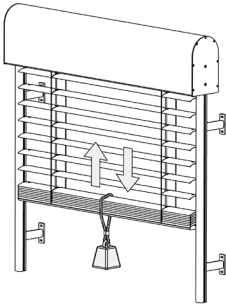
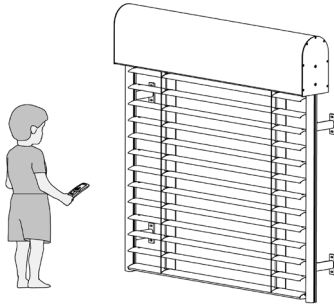
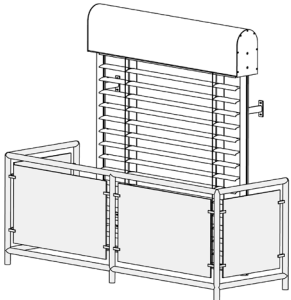
Obsługa żaluzji niezgodnie z przeznaczeniem	Dostęp do elementów obsługi żaluzji
	
<p>Nie należy obciążać żaluzji dodatkowym ciężarem.</p> <p>⚠ Próby dodatkowego obciążania żaluzji prowadzą bezpośrednio do jej uszkodzenia.</p>	<p>Zabrania się dzieciom zabaw pilotem bądź przełącznikiem obsługującym żaluzję. Pilot należy zabezpieczyć przed dostępem dzieci. Sterowaniem żaluzji powinny zajmować się tylko osoby dorosłe.</p>
Żaluzje z napędem elektrycznym zastosowane nad drzwiami balkonowymi lub tarasowymi	
	<p>Jeżeli zamontowane nad drzwiami balkonowymi bądź tarasowymi żaluzje są jedynymi „otworami”, przez które odbywa się ruch na balkon lub taras, to istnieje potencjalne niebezpieczeństwo „zamknięcia się” przebywającej na balkonie czy tarasie osoby.</p> <p>⚠ Należy wyłączyć automatykę.</p>

4.2. Obsługa

Korzystanie z żaluzji możliwe jest jedynie dzięki wykorzystaniu siłownika elektrycznego zamontowanego w produkcie.

W przypadku zastosowania sterowania czasowego, rekomendowane jest stosowanie pełnej automatyki wiatrowej i zamarzania. W sytuacji braku modułu kontroli zamarzania, należy wyłączyć układ na okres zimowy.

⚠ Należy podnosić i opuszczać lamele żaluzji do ich krańcowych ustawień, aby zapobiec uszkodzeniu.

i Punkty krańcowe napędu zostały ustawione przez producenta i jeśli konieczna jest ich zmiana, to należy przestrzegać dołączonej instrukcji programowania.

⚠ Żaluzję należy całkowicie podnieść i schować do skrzynki (górna pozycja krańcowa) przy wietrze przekraczającym dopuszczalną prędkość w danej klasie odporności obciążenia wiatrem. Zalecane jest też, aby w takiej sytuacji osobiście reagować mimo zainstalowanej automatyki w postaci czujnika wiatrowego.

Klasy odporności na obciążenie wiatrem wg EN 13659	Bezpieczna prędkość wiatru	
	[m/s]	[km/h]
1	< 8,9	< 32,2
2	< 10,6	< 38,1
3	< 12,6	< 45,5
4	< 16,5	< 59,4
5	< 20,8	< 74,8
6	< 25,3	< 91,1

Informacja o klasie odporności na obciążenie wiatrem danej żaluzji znajduje się na etykiecie CE oraz na dostarczonej wraz z wyrobem Deklaracji Właściwości Użytkowych (DWU).

⚠ W świetle pracy kurtyny żaluzji nie mogą znajdować się żadne przedmioty oraz osoby, uniemożliwiające jej eksploatację.

4.2.1. Sterowanie ręczne

Obsługa żaluzji z wykorzystaniem korbki

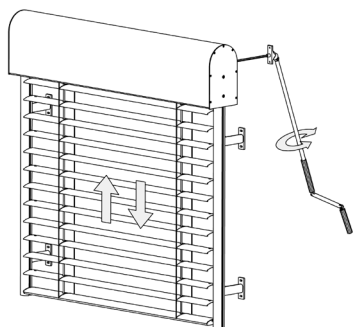

Aby podnieść lub opuścić lamele żaluzji należy kręcić korbką w odpowiednim kierunku. Obsługa korbkowego mechanizmu podnoszenia wymaga szczególnej ostrożności i wyczucia, gdyż zastosowana przekładnia pozwala na uzyskanie dużych sił, mogących doprowadzić do uszkodzenia elementów żaluzji. Dlatego należy przerwać kręcenie korbką w momencie wyczucia oporu przy podnoszeniu lub zauważenia, że listwa dolna żaluzji zatrzymała się podczas opuszczania.

Tuż przed całkowitym zakończeniem otwierania lub zamykania żaluzji, należy zwolnić ruch obrotowy korbki.

⚠ Przy całkowicie zamkniętej lub otwartej żaluzji nie należy kręcić dalej korbką.

⚠ Należy unikać zbyt dużego odchylenia korbki na boki, może to doprowadzić do zwiększenia oporu i przedwczesnego jej zużycia.

4.2.2. Sterowanie elektryczne

Sterowanie żaluzji pozwala na podnoszenie, opuszczanie oraz obracanie lamelami.

Rodzaje sterowania:

- przewodowe – wymaga połączenia kablowego między silnikiem żaluzji a włącznikiem, a obsługa odbywa się za pomocą przełączników ściennych,
- bezprzewodowe (radiowe) - zasilanie silnika jest przewodowe, natomiast obsługa przebiega przy pomocy pilota lub nadajnika ściennego,
- rozwiązanie „mieszane” - oba sposoby sterowania są stosowane zamiennie, do dyspozycji użytkownik posiada przełącznik przy żaluzji oraz pilota.

Dodatkowe możliwe wyposażenie sterujące:

- czujniki pogodowe, np. wiatru, deszczu czy nasłonecznienia, samodzielnie zmieniające pozycję żaluzji w reakcji na zmiany pogodowe,
- zegary sterujące - zaprogramowane otwierania i zamykania żaluzji o wyznaczonej porze,
- adaptacyjne samouczenie się systemu, czyli zapamiętywanie codziennych zachowań użytkownika żaluzji, a następnie już automatyczne odtwarzanie powstałego harmonogramu,
- zasilanie żaluzji energią słoneczną - możliwość wykorzystania fotowoltaiki jako alternatywnego źródła zasilania,
- sterowanie żaluzją z wykorzystaniem systemu inteligentnego budynku - możliwość zarządzania wszystkimi instalacjami i urządzeniami znajdującymi się w nim z każdego urządzenia mobilnego podłączonego do internetu – tabletu czy smartfona.

⚠ Jeżeli zasłona wyposażona jest w dodatkowe autonomiczne urządzenia elektryczne (np. czujnik wiatru, słońca, deszczu), należy przestrzegać zasad opisanych w instrukcji dołączonej wraz z w/w urządzeniami.

Zamykanie i otwieranie żaluzji		Zakres obrotu lameli	
		C 80 	Z 90
Niezależnie od rodzaju i sposobu zastosowanego sterowania, podczas opuszczania żaluzji lamele ustawione są pod kątem aż do uzyskaniażądanego dolnego położenia.	Aby żaluzję otworzyć/podnieść, należy ustawić lamele w położeniu poziomym, następnie ponownie, za pomocą przełącznika spowodować ruch żaluzji w górę.	Żaluzje pozwalają swobodnie regulować dostęp światła dzięki możliwości zmiany kąta ustawienia lameli. W zależności od rodzaju lameli kąt ten może wynosi 180° lub 90°.	
Po całkowitym otwarciu lub zamknięciu żaluzji silnik zostanie automatycznie zatrzymany przez wyłącznik krańcowy.			

⚠ Żaluzje wyposażone w sterowanie automatyczne uruchamiają się samoczynnie, dlatego należy dopilnować, aby nie dopuścić do żadnej sytuacji niebezpiecznej.

INSTRUKCJA UŻYTKOWANIA I KONSERWACJI ŻALUZJI LISTEWKOWYCH ZEWNĘTRZNYCH (FASADOWYCH) W SYSTEMIE SZF SKYFLOW

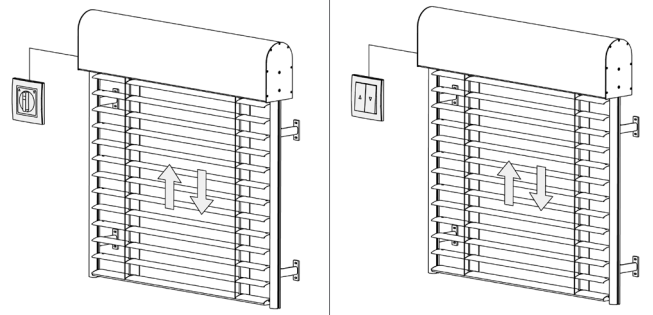
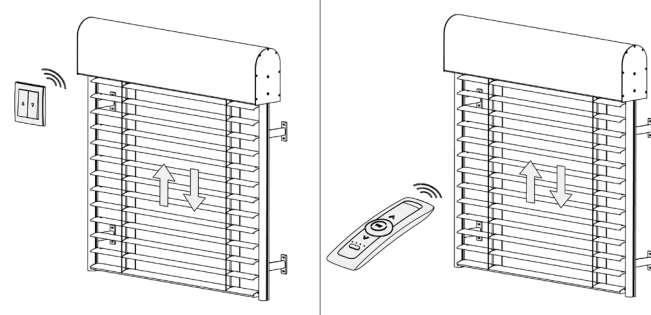
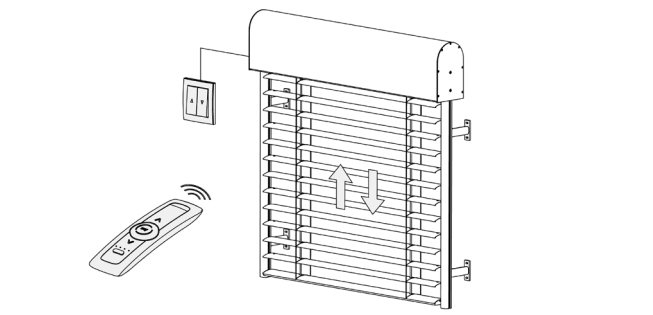
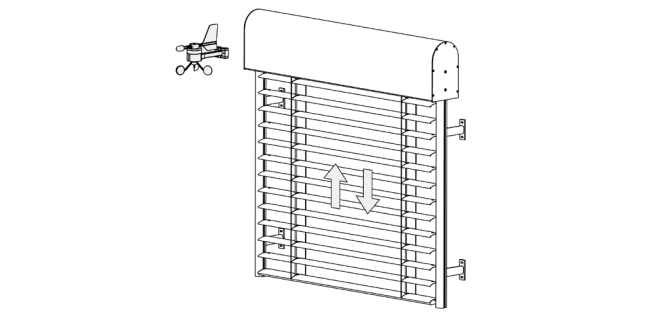
Zastosowanie przełącznika obrotowego lub klawiszowego	Zastosowanie pilota lub nadajnika ściennego
	
<p>Żaluzja przemieszcza się i obraca lamelami w wybranym kierunku, po:</p> <ul style="list-style-type: none"> - przekręceniu pokrętki przełącznika obrotowego (pravo - lewo), - naciśnięciu odpowiedniego klawisza przełącznika klawiszowego (góra - dół). 	<p>Żaluzja przemieszcza się i obraca lamelami w wybranym kierunku, po naciśnięciu odpowiedniego klawisza (góra - dół). Istnieje możliwość precyzyjnego ustawienia pozycji lameli przy użyciu funkcji scroll na pilocie.</p>
Zastosowanie przełącznika oraz pilota	Zastosowanie czujnika pogodowego
	
<p>Żaluzja przemieszcza się i obraca lamelami w wybranym kierunku po naciśnięciu odpowiedniego klawisza na pilocie lub przełącznika klawiszowego (góra - dół).</p>	<p>Żaluzja uruchamia się automatycznie i zmienia położenie lameli w reakcji na zmianę pogody bez konieczności ingerencji użytkownika. W zależności od sytuacji może być również dostępne sterowanie indywidualne przełącznikiem bądź pilotem.</p>



W przypadku gdy podczas obsługi żaluzji, kurtyna zatrzymała się, a silnik będzie wciąż pracować, należy natychmiast wyłączyć silnik naciskając stosowny przycisk na pilocie, natomiast w przypadku przełącznika bez podtrzymania puścić klawisz lub w przypadku przełącznika z podtrzymaniem nacisnąć klawisz z kierunkiem przeciwnym.

5. KONSERWACJA I NAPRAWY

Wyrób uważa się za brudny, gdy ma widoczne i długotrwanie utrzymujące się ślady, które mogą być wynikiem stopniowego gromadzenia się małych ilości cząstek (m.in. pyłki, kurz) przenoszonych przez czynniki atmosferyczne, m.in. takie jak wiatr, deszcz, śnieg czy sącząca lub kapiąca woda.



Gdy zabrudzenie nie zostanie usunięte dostatecznie szybko, plama może być trudna lub niemożliwa do usunięcia z powodu wnikięcia części brudu w wierzchnią powłokę lakieru, dlatego zaleca się niezwłoczne usuwanie zabrudzeń.

Substancjami i sposobami, których bezwzględnie nie należy używać w przypadku pielęgnacji wyrobu są:

- wszelkie środki ścierne w proszku, paście czy płynie, gąbki ścierne, szczotki z twardym włosiem itp.,
- generatory pary pod ciśnieniem, myjki wysokociśnieniowe,
- produkty chemii organicznej: aceton, benzyna, benzen, ketony, olej opałowy, nafta, perchloroetylen, terpentyna, toluen, trichloroetylen, ropa naftowa, tetrahydrofuran (THF), octan etylu, nadtlenek wodoru itp.,
- produkty chemii nieorganicznej: amoniak, kwas azotowy, kwas siarkowy, kwas octowy, kwas solny, soda, ług sody żrącej, soda kaustyczna, wybielacz itp.,
- domowe środki czyszczące przygotowywane w domu.

Trudne do usunięcia zabrudzenia, takie jak: smoła, żywica, tłuszcze, pyłki, ptasie odchody, rdza itp., mogą spowodować powstanie trwałych plam. Uporczywe czyszczenie, szczególnie niedozwolonymi środkami czy metodami, może doprowadzić do uszkodzenia wyrobu. Zaleca się, aby przed podjęciem prac czyszczenia określić ich zasadność.







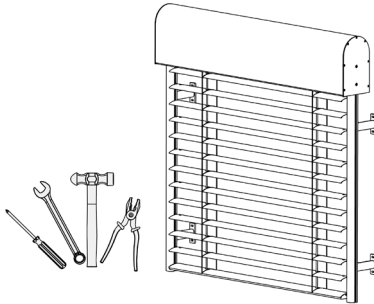

Nie należy mieszać ze sobą środków czyszczących, ponieważ mogą wywołać negatywny efekt i uszkodzić powierzchnię lakieru, mimo że każdy środek z osobna jest bezpieczny.

INSTRUKCJA UŻYTKOWANIA I KONSERWACJI ŻALUZJI LISTEWKOWYCH ZEWNĘTRZNYCH (FASADOWYCH) W SYSTEMIE SZF SkyFlow

 Nie należy samodzielnie przeprowadzać żadnych zmian w dostarczonej produkcie, gdyż grozi to utratą gwarancji i stwarza niebezpieczeństwo dla zdrowia lub życia oraz prawidłowej obsługi. Prace naprawcze powinny być przeprowadzane przez wykwalifikowany serwis dostawcy lub jego autoryzowanego przedstawiciela.

 Podczas wykonywania wszelkich prac przy urządzeniu należy odłączyć główne zasilanie! Istnieje zagrożenie dla życia!
Urządzenie należy zabezpieczyć przed ponownym niechcianym załączeniem!

Naprawa	Czyszczenie
	
<p>Regularna kontrola wszystkich widocznych części żaluzji pod kątem zablokowania bądź innego rodzaju uszkodzenia. W przypadku wykrycia jakichkolwiek uszkodzeń bądź nieprawidłowości w działaniu, nie należy naprawiać samemu żaluzji, lecz skorzystać z usług serwisanta.</p>	<p>W celu zapewnienia wieloletniej żywotności, zaleca się regularne czyszczenie powierzchni żaluzji. Do czyszczenia należy stosować odpowiednie środki czystości.</p>
<p> Nieodłączenie żaluzji od źródła prądu podczas czynności naprawczych wykonywanych w obrębie połączeń elektrycznych, grozi porażeniem.</p>	<p> Nieodłączenie żaluzji od źródła prądu podczas czynności konserwacyjnych wykonywanych w obrębie połączeń elektrycznych, grozi porażeniem.</p>
<p> Prace związane z częściami elektrycznymi mogą wykonywać tylko osoby posiadające odpowiednie uprawnienia.</p>	<p> Wszelkie obce ciała i zabrudzenia znajdujące się w przewodnicach żaluzji należy regularnie usuwać.</p>

5.1. Konserwacja

Zanieczyszczona żaluzja może być przyczyną uszkodzenia mechanizmów odpowiadających za prawidłowe jej funkcjonowanie. Żaluzje należy czyścić przynajmniej raz w roku, a w terenach nadmorskich lub przemysłowych dwa razy w roku.

Proste czynności konserwacyjne mogą być wykonywane przez użytkownika żaluzji we własnym zakresie i nie wymagają jakichkolwiek szczególnych kompetencji. Prace te związane są między innymi ze sprawdzeniem poprawności opuszczania i podnoszenia lameli oraz działania wyłączników krańcowych. Obejmują również rutynową wzrokową kontrolę stanu technicznego żaluzji:

- braku zagięć lameli,
- braku odpinania pinów,
- braku grubych nalotów osadów, owadów, liści itp. na powierzchni,
- braku przetarć linki,
- braku przetarć tekstyliów.

W przypadku zaobserwowania oznak nieprawidłowości należy o sytuacji poinformować producenta bądź instalatora.

Czynności konserwacyjne polegają również na czyszczeniu widocznych i dostępnych elementów wyrobu, utrzymaniu czystości lameli oraz usuwaniu zanieczyszczeń zbierających się wewnątrz przewodnic. Należy przy tym przestrzegać następujących zasad:

- czyszczenie należy przeprowadzać podczas postoju żaluzji i należy rozpocząć je od całkowitego opuszczenia lameli i zamknięcia ich w jedną stronę, a następnie – po oczyszczeniu – w drugą,
- podczas mycia okien, ścian lub żaluzji źródło zasilania żaluzji musi być wyłączone,
- nie dopuszczać do sytuacji, w której woda będzie miała możliwość dostania się wnętrza zabudowy szyny górnej,
- nie stosować ostrych, szorstkich lub ściernych narzędzi i środków czyszczących do mycia żaluzji,
- nie należy mocno ścisnąć części żaluzji oraz jej lameli,
- powierzchnię żaluzji myć wodą przy użyciu niewielkiej ilości łagodnych środków myjących o odczynie neutralnym (czynności wykonywać należy w temp. od 10° do 25°). Należy opuścić żaluzję i ustawić lamele pod żądanym kątem, można użyć gąbki bądź irchy, całość spłukać odpowiednią ilością czystej wody. Nie należy używać urządzeń wysokociśnieniowych. Chronić żaluzję przed substancjami agresywnymi bądź żrącymi, jak np. pochodzącymi z zaprawy związkami saletry, kwasem, ługiem czy solą oraz przed uszkodzeniami mechanicznymi. Silne środki czyszczące mogą powodować korozję czy zmianę barwy lakieru.
- nie stosować żadnych środków chemicznych pochodzenia organicznego i nieorganicznego, które zawierają estry, ketony, alkohole, aromaty lub chlorowane materiały węglowodorów oraz innych środków czyszczących o nieznanym składzie chemicznym,
- przy usuwaniu tłustych plam (np. oleje, sadza) lub pozostałości klejów, kauczuków silikonowych samoprzylepnych stosować środki bez aromatyzowanych węglowodorów benzynowych.

INSTRUKCJA UŻYTKOWANIA I KONSERWACJI ŻALUZJI LISTEWKOWYCH ZEWNĘTRZNYCH (FASADOWYCH) W SYSTEMIE SZF SkyFlow

 Czyszczenie lamel na mokro może spowodować powstanie nieestetycznych smug. Zalecamy korzystanie ze specjalistycznych maszyn myjących przeznaczonych do tego typu produktów.

Zaleca się również przeprowadzanie kontroli stanu technicznego żaluzji niezwłocznie po wystąpieniu wyjątkowych zdarzeń, takich m.in. jak:

- silna burza z dużymi porywami wiatru,
- śnieżyce i gradobicia,
- przypadkowe upadki ostrych lub ciężkich przedmiotów.

5.2. Naprawy

 Nie należy przeprowadzać własnoręcznych napraw i modyfikacji w mechanizmach i konstrukcji żaluzji. W przypadku nieprawidłowego działania wyrobu lub konieczności wymiany elementów żaluzji, bądź dokonania jakiegokolwiek zmiany w jej budowie, należy skontaktować się z dostawcą lub jego autoryzowanym przedstawicielem, ponieważ prace te może wykonywać jedynie uprawniony instalator.

Producent nie ponosi odpowiedzialności za:

- zły naciąg bądź zerwanie przewodnicy linkowej powstały w wyniku niewłaściwego użytkownika,
- próby samodzielnego naprawiania naciągu przewodnicy linkowej,
- za utratę estetyki w wyniku zabrudzenia, uszkodzenia środkami chemicznymi itp,
- uszkodzenie mechanizmu w wyniku nadmiernego przeciążenia,
- niezgodny z przeznaczeniem montaż, np. w pomieszczeniach o dużej wilgotności, w pobliżu źródeł ciepła,
- przerabianie oraz naprawianie dokonywane przez klienta, w wyniku których nastąpiło uszkodzenie żaluzji,
- zadrapania powierzchni lakierniczej powstałych w czasie rozpakowywania produktu,
- inne uszkodzenia mechaniczne oraz uszkodzenia powstałe w wyniku:
 - niewłaściwego użytkownika produktu,
 - niedbałego przechowywania oraz nadmiernego przeciążenia,
 - niezastosowania się do zaleceń instrukcji montażu producenta,
 - zdarzeń losowych jak np.: zalanie mieszkania, oddziaływanie zwierząt, skutki silnego wiatru, deszczu, mrozu czy śniegu. Aby ochronić żaluzję należy pozostawić ją w pozycji podniesionej.

 Jeżeli w trakcie użytkowania żaluzji pojawi się dym, należy niezwłocznie wyłączyć zasilanie żaluzji i skontaktować się z dostawcą bądź autoryzowanym przedstawicielem.

5.3. Przeglądy techniczne

W celu zachowania pełnej funkcjonalności i poprawnej pracy wyrobu, zalecane jest przeprowadzanie okresowych (przynajmniej 1 raz w roku) przeglądów technicznych. Głównym ich zadaniem jest sprawdzenie poprawności działania oraz sprawdzenie kompletności, stanu i skuteczności działania elementów konstrukcyjnych i urządzeń elektrycznych, sterujących i zabezpieczających, dokonanie regulacji mechanizmów oraz jeśli zachodzi taka konieczność, wymiana części zużytych w wyniku naturalnej eksploatacji.

 Nie należy samodzielnie przeprowadzać żadnych przeglądów technicznych w produkcie, gdyż grozi to utratą gwarancji i stwarza niebezpieczeństwo dla zdrowia lub życia oraz prawidłowej obsługi. Prace serwisowe powinny być przeprowadzane przez wykwalifikowany serwis dostawcy lub jego autoryzowanego przedstawiciela. Użytkownik żaluzji upoważniony jest jedynie do dokonywania prostych prac konserwacyjnych opisanych w punkcie dotyczącym konserwacji oraz przeprowadzania regularnego sprawdzania wizualnego stanu technicznego żaluzji.

 Systematyczne przeprowadzanie przeglądów wyrobu może doprowadzić do uniknięcia ewentualnej jego awarii.

Żaluzje powinny być utrzymywane w stanie sprawności technicznej i czystości zapewniającej użytkowanie ich bez szkody dla bezpieczeństwa i zdrowia użytkowników oraz stosowane zgodnie z przeznaczeniem.

Zakres czynności objętych przeglądem technicznym:

- sprawdzenie trwałości i jakości mocowania wyrobu,
- ocena poprawności opuszczania i podnoszenia kurtyny - w tym sprawdzenie poprawności działania wyłączników krańcowych,
- sprawdzenie trwałości i jakości mocowań połączeń śrubowych i nitowych,
- sprawdzenie stanu naprężenia przewodnic linkowych,
- sprawdzenie mocowania siłownika,
- przegląd techniczny przewodów elektrycznych żaluzji oraz kontrola ich podłączenia do instalacji elektrycznej,
- kontrola ruchomych elementów wyrobu oraz sprawdzenie ich stanu technicznego,
- ocena stanu jakości przewodnic, profili pancerza oraz uszczelek,
- ewentualna regulacja i korekta we wszystkich wymienionych obszarach,
- ewentualna wymiana zużytych części zamiennych.

 Wymiana części zamiennych może nastąpić jedynie na oryginalne. Niedozwolone jest stosowanie zamienników!

6. ZAGROŻENIA

Żaluzja (żaluzja listewkowa zewnętrzna) Aluprof jest produktem, który w zwykłych lub innych dających się rozsądnie przewidzieć warunkach jej użytkowania, nie stwarza żadnego zagrożenia lub stwarza znikome zagrożenie dające się pogodzić z jej zwykłym użytkowaniem z uwzględnieniem wysokiego poziomu wymagań dotyczących ochrony bezpieczeństwa, życia i zdrowia ludzkiego.

Zabrania się:



- użytkowania uszkodzonej żaluzji,
- przebywania osób lub przedmiotów w świetle otwartej żaluzji,
- poruszania się pod żaluzją w trakcie jej pracy,
- uruchamiania żaluzji oraz przechowywania urządzenia zdalnego sterowania w miejscu łatwo dostępnym przez osoby wymagające opieki osoby dorosłej,
- dokonywania prac elektrycznych, modernizacji bądź demontażu przez osoby niewykwalifikowane,
- opierania się o żaluzję gdyż grozi to wypadnięciem z okna.

7. DEMONTAŻ I LIKWIDACJA WYROBU



Demontaż żaluzji może zostać przeprowadzony jedynie przy wyłączonym zasilaniu.

Czynności związane z demontażem należy przeprowadzić w odwrotnej kolejności niż przy montażu.

W celu likwidacji wyrobu, po zakończeniu jego użytkowania, należy go rozmontować oraz poszczególne elementy posegregować zgodnie z Rozporządzeniem Ministra Środowiska z dnia 2 stycznia 2020 r. w sprawie katalogu odpadów – Dz. U. z 2020 r. poz. 10. wraz z późniejszymi zmianami.



Zgodnie z przepisami Dyrektywy Parlamentu Europejskiego i Rady 2012/19/UE z dnia 4 lipca 2012 r. w sprawie zużytego sprzętu elektrycznego i elektronicznego (WEEE) zabronione jest umieszczanie łącznie z innymi odpadami zużytego sprzętu oznakowanego symbolem przekreślonego kosza. Obowiązkiem użytkownika jest przekazanie zużytego sprzętu do wyznaczonego punktu zbiórki w celu właściwego jego przetworzenia. Oznakowanie oznacza jednocześnie, że sprzęt został wprowadzony do obrotu po dniu 13 sierpnia 2005 r. Powyższe obowiązki prawne zostały wprowadzone w celu ograniczenia ilości odpadów powstałych ze zużytego sprzętu elektrycznego i elektronicznego oraz zapewnienia odpowiedniego poziomu zbierania, odzysku i recyklingu. W sprzęcie nie znajdują się składniki niebezpieczne, które mają szczególnie negatywny wpływ na środowisko i zdrowie ludzi.

Zgodnie z ustawą z dnia 24 kwietnia 2009r o bateriach i akumulatorach „Art. 44. Użytkownik końcowy jest obowiązany do przekazania zużytych baterii przenośnych i zużytych akumulatorów przenośnych, w tym baterii przenośnych i akumulatorów przenośnych, które nie mogą stanowić już źródła energii, do zbierającego zużyte baterie lub zużyte akumulatory lub do miejsca odbioru”.

Dodatkowo: „Art. 12. Zakazuje się umieszczania zużytych baterii i zużytych akumulatorów razem z innymi odpadami w tym samym pojemniku”.



Należy zapobiegać powstawaniu zagrożeń dla zdrowia ludzi i zwierząt oraz zanieczyszczeniu środowiska, poprzez wyrzucanie zużytych baterii bądź akumulatorów do odpowiedniego pojemnika w wyznaczonych punktach zbiórki.

Szczegółowe informacje związane z czynnościami dotyczącymi zużytego sprzętu elektrycznego oraz baterii i akumulatorów regulują polskie i unijne akty prawne związane z ochroną środowiska.

8. OZNAKOWANIE WYROBU

Żaluzja posiada etykietę wyrobu umieszczoną na szynie górnej, tj. w miejscu gdzie spiętrzą się lamele.

Etykieta zawiera m.in. dane producenta, numer typu, numer zharmonizowanej normy wyrobu oraz właściwości wyrobu. Oznaczenie CE na etykiecie wskazuje, że wyrób jest zgodny ze wszystkimi dyrektywami mającymi zastosowanie do danego wyrobu.

Zaleca się pozostawić etykietę wyrobu w stanie nieuszkodzonym, aby umożliwić jej odczytanie w przyszłości.

9. INSTRUKCJA MONTAŻU

9.1. Instrukcja montażu Żaluzji Fasadowej w systemie adaptacyjnym typu SZF/A



https://www.katalog.aluprof.com/dokumenty/Instrukcje_montazu/SZF_A_m_pl.pdf

9.2. Instrukcja montażu Żaluzji Fasadowej w systemie podtynkowym typu SZF/P



https://www.katalog.aluprof.com/dokumenty/Instrukcje_montazu/SZF_P_m_pl.pdf

9.3. Instrukcja montażu Żaluzji Fasadowej w systemie samonośnym typu SZF/S



https://www.katalog.aluprof.com/dokumenty/Instrukcje_montazu/SZF_S_m_pl.pdf

9.4. Instrukcja montażu Żaluzji Fasadowej w systemie podtynkowym typu SZF/BX1



https://www.katalog.aluprof.com/dokumenty/Instrukcje_montazu/SZF_BX1_m_pl.pdf

Żaluzja SZF SkyFlow

Wyrób spełnia wymagania bezpieczeństwa CE

Produkcja:

Aluprof S.A.

ul. Gośławicka 3, 45-446 Opole, Polska,

tel. +48 77 40 00 000, fax +48 77 40 00 006

e-mail: aluprof@aluprof.eu

www.aluprof.com



Centrala;

Zakład w Bielsku-Białej:

ul. Warszawska 158,

43-300 Bielsko-Biała, Polska,

tel. +48 33 81 95 300,

fax +48 33 82 20 512

Zakład w Opolu:

ul. Gośławicka 3,

45-446 Opole, Polska,

tel. +48 77 40 00 000,

fax +48 77 40 00 006

e-mail: aluprof@aluprof.eu

INSTRUKCJA ORYGINALNA
IUK_SZF_SkyFlow_pl

SZF SkyFlow_IUik
Zastrzegamy sobie prawo do zmian technicznych.
Stan na dzień 2023.09.01